

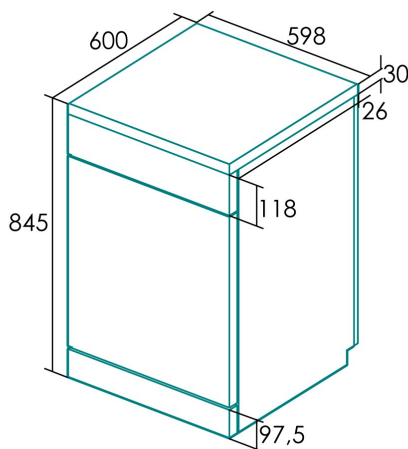

ALV-6000 WH

Cod. 07200082

EAN 8422248376129



INFORMATIONS GÉNÉRALES

EAN/UPC	8422248376129
Sous-famille	Freestanding

Raccordement électrique

Tension nominale (V)	220-240
Fréquence nominale (HZ)	50
Puissance nominale d'entrée (W)	2100
Longueur du cordon d'alimentation (m)	1500
Type de prise	Type F

Fiche produit selon le règlement UE 2019/2022 - 2019/2017

Paramètres d'emplacement prédéterminés	12
Classe d'efficacité énergétique	E
Niveau sonore [dBA]	52
Type d'installation	Free Standing

Panneau de contrôle

Type de contrôle	Soft Touch Buttons
Afficher	Non
Indicateur de contrôle du sel	✓
Indicateur de contrôle de l'aide au rinçage	✓
Démarrage différé	Non
Indicateur de temps restant	-
Démarrage/Pause	✓

Programmes et fonctions

Numéro de programmes	4
Programme 1 - Nom	Intensive
Programme 1 - Température (oC)	65
Programme 1 - Durée (min)	205
Programme 2 - Nom	Eco
Programme 2 - Température (oC)	45
Programme 2 - Durée (min)	230
Programme 3 - Nom	Quick 30'
Programme 3 - Température (oC)	50
Programme 3 - Durée (min)	30
Programme 4 - Nom	Express 90'
Programme 4 - Température (oC)	50
Programme 4 - Durée (min)	90

Branchement électrique et d'eau

Tension nominale (V)	220-240
Fréquence nominale (HZ)	50
Puissance nominale d'entrée (W)	2100
Longueur du cordon d'alimentation (m)	1500
Type de prise	Type F
Longueur du tuyau d'arrivée d'eau (m)	1500
Longueur du tuyau de vidange d'eau (m)	1614

Installation

Largeur (mm)	598
Hauteur min. (mm)	820
Hauteur max (mm)	845
Profondeur (mm)	600
Hauteur réglable	✓
Hauteur intérieure (mm)	820
Profondeur incorporée (mm)	600
Porte coulissante	-